

Согласовано:  
Инженер-конструктор  
\_\_\_\_\_ Петров В.Г.  
Инженер-конструктор  
\_\_\_\_\_ Самсонов П.О.

**Перечень основных деталей и узлов  
машины электрической  
шлифовальной угловой МШУ-0,7-02**

Утверждаю  
Технический директор  
\_\_\_\_\_ Анисенков О.А.  
“\_\_” \_\_\_\_\_ 2015 г.

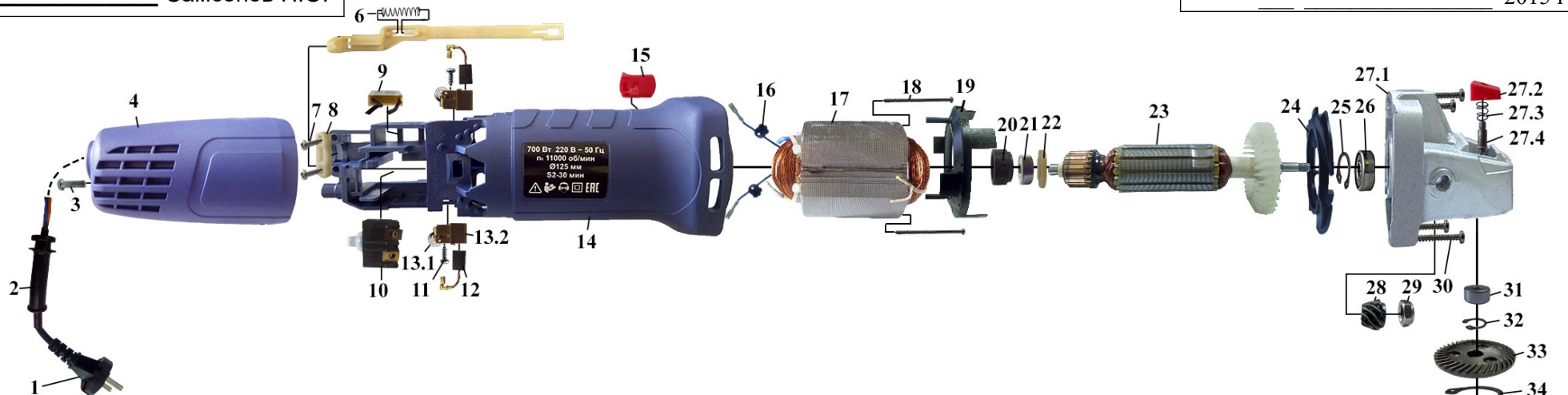

Поз	Наименование	Кол.
1	Шнур сетевой(2x0,75,L=2)	1
2	Трубка защитная	1
3	Винт М4х16	1
4	Крышка	1
5	Тяга	1
6	Пружина(0,5x6x23)	1
7	Винт(саморез) 4x15	2
8	Прижим	1
9	Конденсатор(0,22μF,275В)	1
10	Выключатель(250В,6А)	1
11	Винт (саморез) 3x10	2
12	Щетка (5,9x8,9x13)	2
13	Щеткодержатель в сборе	2
13.1	пружина	2
13.2	щеткодержатель	2
14	Корпус эл. двигателя	1
15	Клавиша выключателя	1

16	Дроссель	2
17	Статор	1
18	Винт (саморез) (4x72)	2
19	Диафрагма	1
20	Компенсатор	1
21	Подшипник 607Z (7x19x6)	1
22	Втулка якоря	1
23	Якорь	1
24	Ограждение	1
25	Кольцо стопорное Ø27	1
26	Подшипник 629 RS	1
27	Корпус редуктора в сборе	1
27.1	корпус	1
27.2	кнопка фиксатора	1
27.3	пружина (0,6x8x11)	1
27.4	штифт	1
28	Шестерня Z=10	1
29	Гайка М6	1

30	Винт М4х28	4
31	Подшипник 696Z (6,5x15x5)	1
32	Кольцо стопорное Ø 12	1
33	Колесо зубчатое Z=37	1
34	Кольцо стопорное Ø34	1
35	Подшипник 6201 RS (12x32x10)	1
36	Крышка корпуса редуктора	1
37	Шайба пружинная 4	4
38	Винт М4х14	4
39	Шпindelь	1
40	Шпонка сегментная (4x5,5x12)	1
41	Кожух защитный	1
42	Винт М5х22	1
43	Втулка прижимная	1
44	Гайка прижимная	1

