

**Перечень основных деталей и узлов  
рубанка ручного электрического РЭ-800 (II редакция)**

Утверждаю  
Технический директор

Яковлев Г.В.  
2008г.

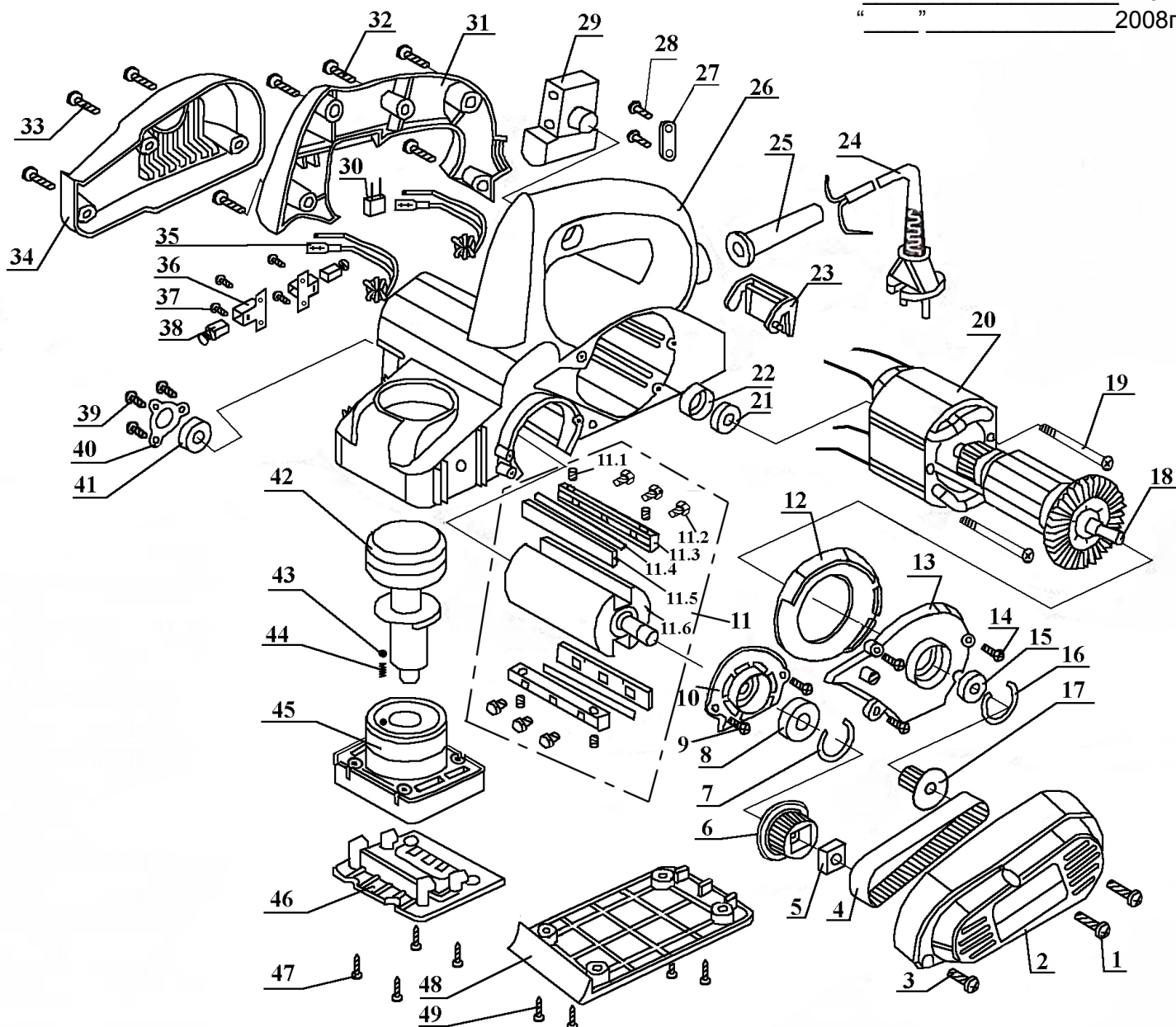

П.	Наименование	К.
1	Винт (саморез) 4x16	2
2	Кожух ремня	1
3	Винт (саморез) 4x12	1
4	Ремень	1
5	Гайка квадратная	1
6	Шкив ведомый (большой)	1
7	Кольцо стопорное внутреннее $\varnothing 26$	1
8	Подшипник 6000 Z 800100, (10x26x8)	1
9	Винт (саморез) 4x12	2
10	Фланец	1
11	Фреза в сборе	1
11.1	Винт установки ножей	4
11.2	Болт M5x8	6
11.3	Прижим ножа	2
11.4	Нож	2
11.5	Основание ножа	2
11.6	Барабан	1
12	Диафрагма	1
13	Фланец левый (металлический)	1
14	Винт (саморез) 4x16	3

15	Подшипник 609 Z (9x24x7)	1
16	Кольцо стопорное внутреннее $\varnothing 24$	1
17	Шкив ведущий (малый)	1
18	Якорь	1
19	Винт (саморез) 4x60	2
20	Статор	1
21	Подшипник 607 Z 80018, (7x19x6)	1
22	Втулка резиновая	1
23	Подставка	1
24	Электрошнур	1
25	Трубка защитная	1
26	Корпус рубанка	1
27	Пластина прижимная	1
28	Винт (саморез) 4x12	2
29	Выключатель	1
30	Конденсатор	1
31	Крышка рукоятки	1
32	Винт (саморез) 4x16	5
33	Винт (саморез) 4x16	3

34	Ограждение	1
35	Дроссель	2
36	Щеткодержатель	2
37	Винт (саморез) 3x8	4
38	Щетка	2
39	Винт (саморез) 4x10	3
40	Пластина подшипника	1
41	Подшипник 608 Z 80018, (8x22x7)	1
42	Ручка регулятора	1
43	Шарик (2,5)	1
44	Пружина (3x9.5x0.4)	1
45	Корпус платформы	1
46	Опора подвижная	1
47	Винт (саморез) 4x16	4
48	Опора неподвижная	1
49	Винт (саморез) 5x14	4

Главный технолог:  
Кудряшов Л.А.

Инженер-конструктор:  
Петров В.Г.

**Приложение к перечню деталей и узлов РЭ-800 (2я редакция)**

**Различие в исполнении шкивов ведомых (поз. 6) в РЭ-800**

**1 исполнение**

**Шкив ведомый (большой) поз.6**



**2 исполнение**

**Шкив ведомый (большой) поз.6/02**



**Гайка квадратная (поз. 5)**



***Шкив ведомый (большой) поз. 6 комплектно с гайкой квадратной поз.5 1-ого исполнения взаимозаменяем на шкив ведомый (большой) поз.6/02 2-ого исполнения.***

Исполнил инженер-конструктор \_\_\_\_\_ Яковенков И.К.

Проверил Начальник технического отдела \_\_\_\_\_ Петров В.Г.