

Перечень основных деталей и узлов изделия
«Дрель-миксер электрическая ДЭМ-2»

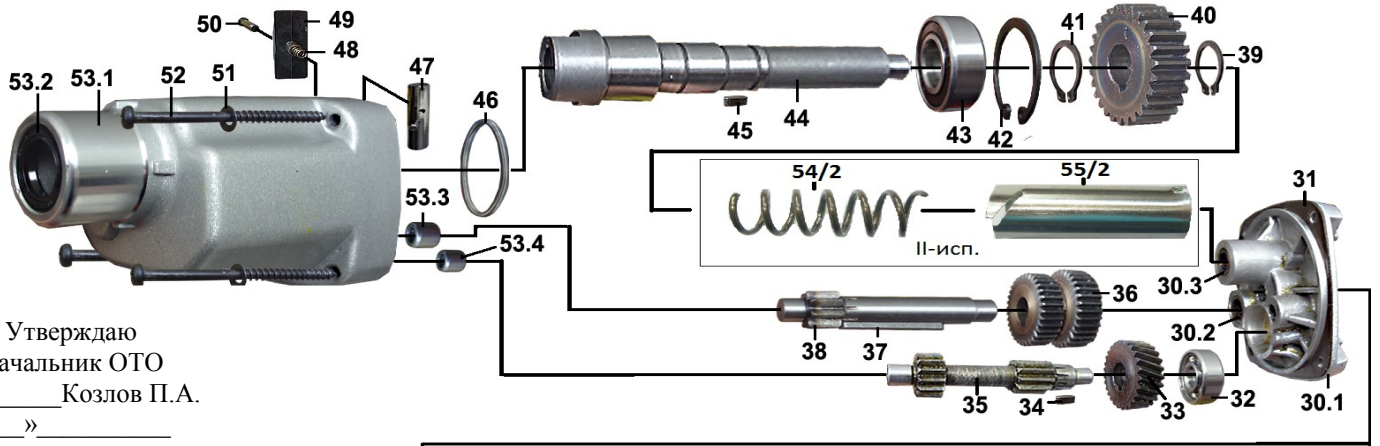

Утверждаю
 Начальник ОТО
 Козлов П.А.

« »

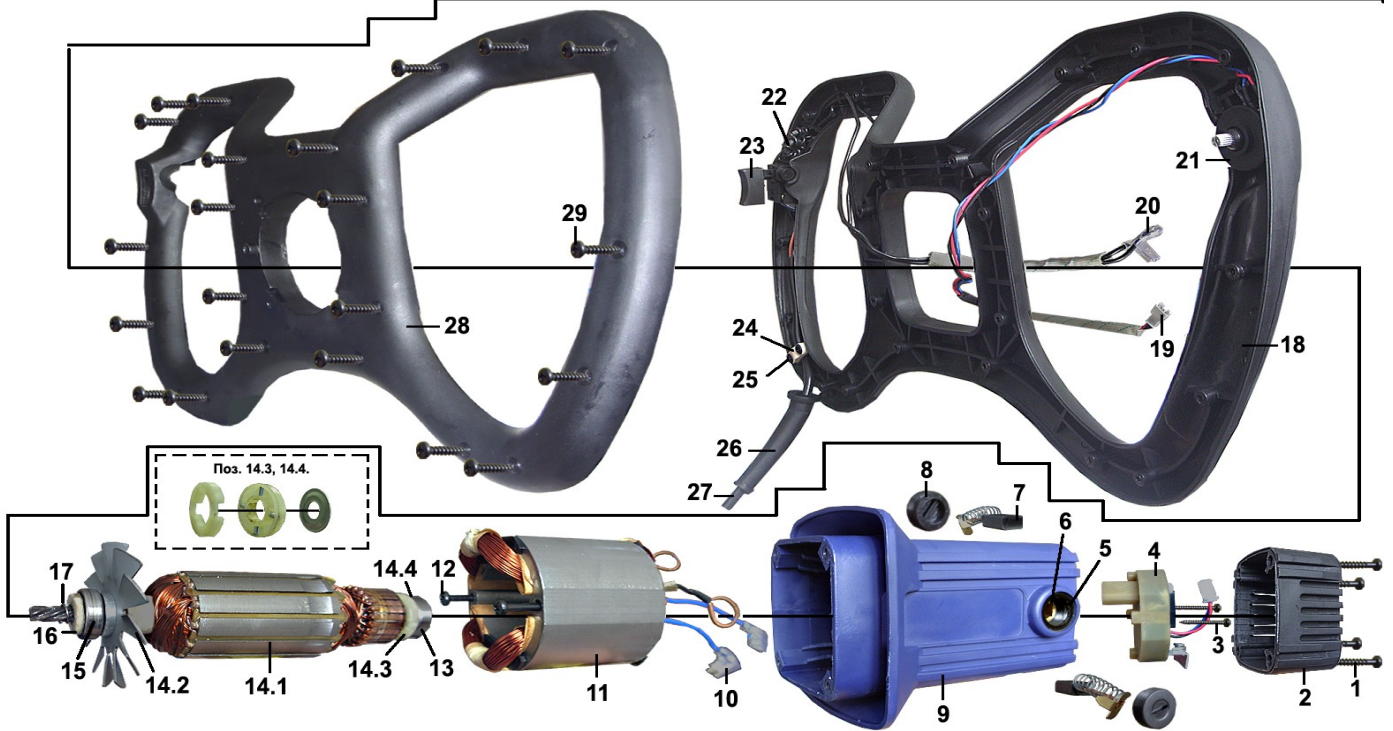

П.	Наименование	К.
1	Винт (саморез) 5x45	4
2	Крышка задняя	1
3	Винт (саморез) 3x25	2
4	Блок электронный	1
5	Втулка резьбовая	2
6	Щеткодержатель	2
7	Щетка (7x11x16)	2
8	Гайка заглушка	2
9	Корпус эл. двигателя	1
10	Разъем	2
11	Статор	1
12	Винт (саморез) 5x75	2
13	Подшипник 608 Z (8x22x7)	1
14	Якорь в сборе	1
14.1	якорь	1
14.2	вентилятор	1
14.3	корпус с магнитами	1
14.4	шайба специальная	1
15	Подшипник 609 RS (9x24x7)	1
16	Сальник	1
17	Пружина коническая (9,5x10x1)	1
18	Полуручка правая	1
19	Разъем	1

20	Разъем	2
21	Регулятор скорости	1
22	Дроссель	2
23	Выключатель	1
24	Пластина прижимная	1
25	Винт (саморез) 4x14	2
26	Трубка защитная	1
27	Сетевой шнур	1
28	Полуручка левая	1
29	Винт (саморез) 4x16	22
30	Фланец в сборе	1
30.1	фланец	1
30.2	подшипник роликовый	1
30.3	подшипник роликовый	1
31	Накладка	1
32	Подшипник (8x22x7)	1
33	Колесо зубчатое малое Z=27	1
34	Шпонка (3x3x8)	1
35	Зубчатая пара Z=10, Z=14	1
36	Колесо зубчатое двояное Zбол.= 34, Zмал.=30	1
37	Шпонка (5x5x45)	1
38	Вал-шестерня Z=8	1
39	Кольцо стопорное Ø15	1
40	Колесо зубчатое Z=27	1

41	Кольцо стопорное Ø17	1
42	Кольцо стопорное внутреннее Ø35	1
43	Подшипник 6003 RS (17x40x12)	1
44	Шпindelь	1
45	Шпонка (5x5x12)	1
46	Кольцо-пружина	1
47	Ползун	1
48	Пружина (6x10x0,6)	1
49	Переключатель	1
50	Винт специальный M4	1
51	Шайба 4	4
52	Винт (саморез) 5x65	4
53	Корпус редуктора в сборе	1
53.1	корпус	1
53.2	втулка пылезащитная	1
53.3	подшипник роликовый	1
53.4	подшипник роликовый	1
II исполнение.		
54/2	пружина 16,2x43x1,8	1
55/2	направляющая трубка Ø16,2; L=43	1

Главный технолог
 Инженер-конструктор
 Зам. Начальника ОТО

Кудряшов Л.А.
 Петров В.Г.
 Клещкин А.В.