

2 редакция

**Перечень основных деталей и узлов
пилы ручной электрической цепной
ПЦЭ-2 А**

Утверждаю
Технический директор

" ____ " _____ Яковлев Г.В.
2009г.

Поз	Наименование	Кол.
1	Блок пуска	1
2	Щетка (6x11x17)	2
3	Щеткодержатель в сборе	2
3.1	корпус щеткодержателя	2
3.2	щеткодержатель	2
4	Пробка-заглушка	2
5	Электрошнур	1
6	Трубка защитная	1
7	Рукоятка	1
8	Рычаг тормоза	1
9	Винт (саморез) 4x14	2
10	Пластина прижимная	1
11	Винт (саморез) 4x16	4
12	Крышка	1
13	Курок выключателя	1
14	Выключатель	1
15	Пружина выключателя (8,5x34x0.6)	1
16	Конденсатор	1
17	Винт (саморез) 4x58	2
18	Статор	1
19	Корпус левый	1
20	Пластина	1
21	Шайба	1
22	Винт (саморез) 4x14	1
23	Диафрагма	1
24	Втулка резиновая	1
25	Подшипник 698 Z (7x19x6)	1
26	Якорь	1
27	Кронштейн рычага тормоза	1
28	Винт (саморез) 4x16	2
29	Ось рычага тормоза	1
30	Подшипник 6001 Z (12x28x8)	1
31	Контактное устройство	1
32	Винт (саморез) 4x20	1
33	Шайба	1
34	Наконечник	2
35	Винт (саморез) 4x14	1
36	Шайба	1

37	Насос в сборе	1
37.1	штифт 2,5x6	1
37.2	корпус насоса	1
37.3	шестерня насоса	1
38	Шестерня	1
39	Винт (саморез) 4x10	1
40	Винт (саморез) 4x14	1
41	Шайба	1
42	Шайба	1
43	Корпус редуктора в сборе	1
43.1	корпус редуктора	1
43.2	ось	1
44	Крышка бачка	1
45	Бачок	1
46	Трубка подачи масла (резиновая)	1
47	Шайба	1
48	Винт (саморез) 4x14	1
49	Винт (саморез) 4x16	4
50	Трубка подачи масла (ПВХ)	1
51	Шестерня	1
52	Шайба 8 пружинная	1
53	Гайка М8	1
54	Колесо зубчатое в сборе	1
54.1	подшипник 6000 Z (10x26x8)	1
54.2	шайба	1
54.3	колесо зубчатое	1
54.4	полумуфта	1
54.5	подшипник роликовый	1
54.6	шпиндель	1
54.7	втулка сцепления	1
54.8	пружина коническая (27x22x1,2)	1
54.9	подшипник 6001 Z (12x28x8)	1
55	Кронштейн тормозной	1
56	Шайба	1
57	Винт (саморез) 4x18	1
58	Пружина растяжения (6,5x19x0,9)	1
59	Винт (саморез) 4x20	1
60	Шайба	1

62	Шина	1
63	Цепь	1
68	Винт (саморез) 4x15	2
69	Упор-ограничитель	1
71	Винт (саморез) 4x20	1
72	Винт (саморез) 4x14	1
73	Винт (саморез) 4x16	8
74	Шайба	1
75	Ведущая звездочка	1
76	Кольцо стопорное Ø10	1
Переменные данные		
Исполнение - 01		
61/01	Механизм натяжения цепи	1
61.1/01	гайка-ручка	1
61.2/01	регулятор натяжения	1
61.3/01	крышка	1
61.4/01	пружина (21x24x1,2)	1
61.5/01	винт (саморез) 4x10 (потай)	3
61.6/01	пластина	1
64/01	Пластина натяжения	1
65/01	Винт М4x8	1
66/01	Шайба 4	1
67/01	Шайба 4 пружинная	1
70/01	Корпус правый в сборе	1
70.1/01	корпус	1
70.2/01	ось	1
70.3/01	шпилька резьбовая М8 L=16 мм	1
70.4/01	накладка	1
Исполнение - 02		
70/02	Корпус правый в сборе	1
70.1/02	корпус	1
70.2/02	ось	1
70.3/02	шпилька резьбовая М8 L=26 мм	1
70.4/02	накладка	1
77/02	Механизм натяжения цепи	1
77.1/02	крышка	1
77.2/02	втулка	1
77.3/02	шпилька	1
77.4/02	винт специальный М5x50	1
78/02	Гайка М8	1

Пила ручная электрическая цепная ПЦЭ-2 А

Лист 2

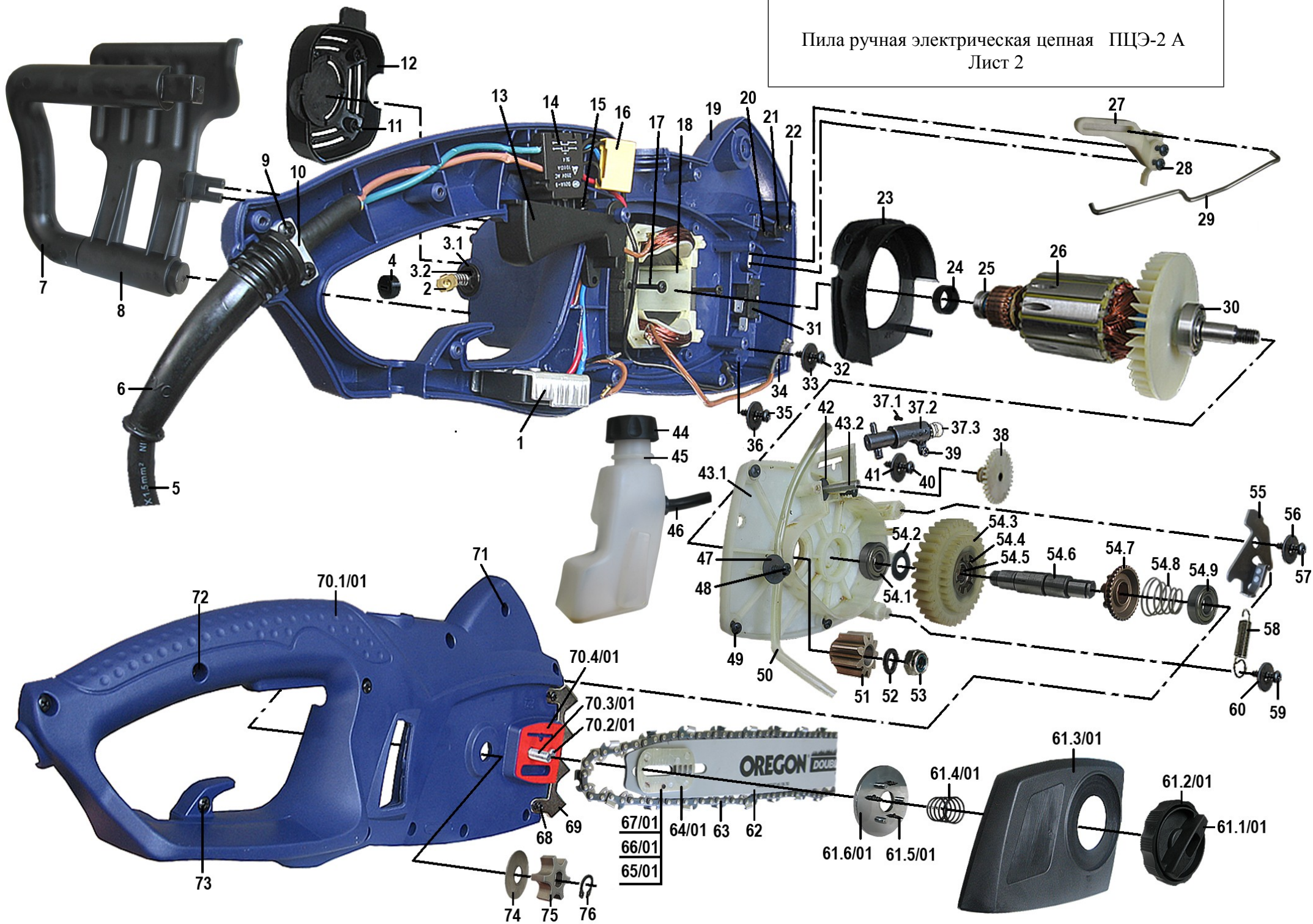

Исполнение - 02

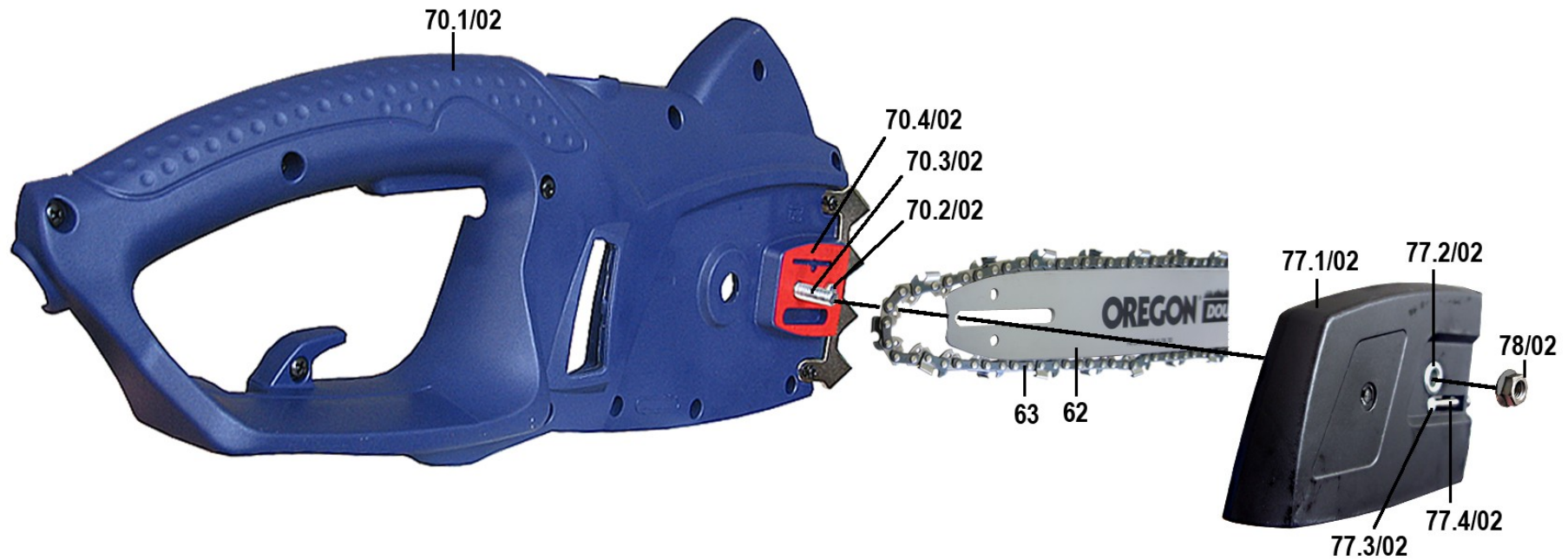

Главный технолог

Кудряшов Л.А.

Инженер-конструктор

Петров В.Г.