

**Перечень основных деталей и узлов машины ручной
электрической сверлильной ДИОЛД МЭС-5**

Утверждаю
Технический директор

Яковлев Г.В.

" " " " 2005г.

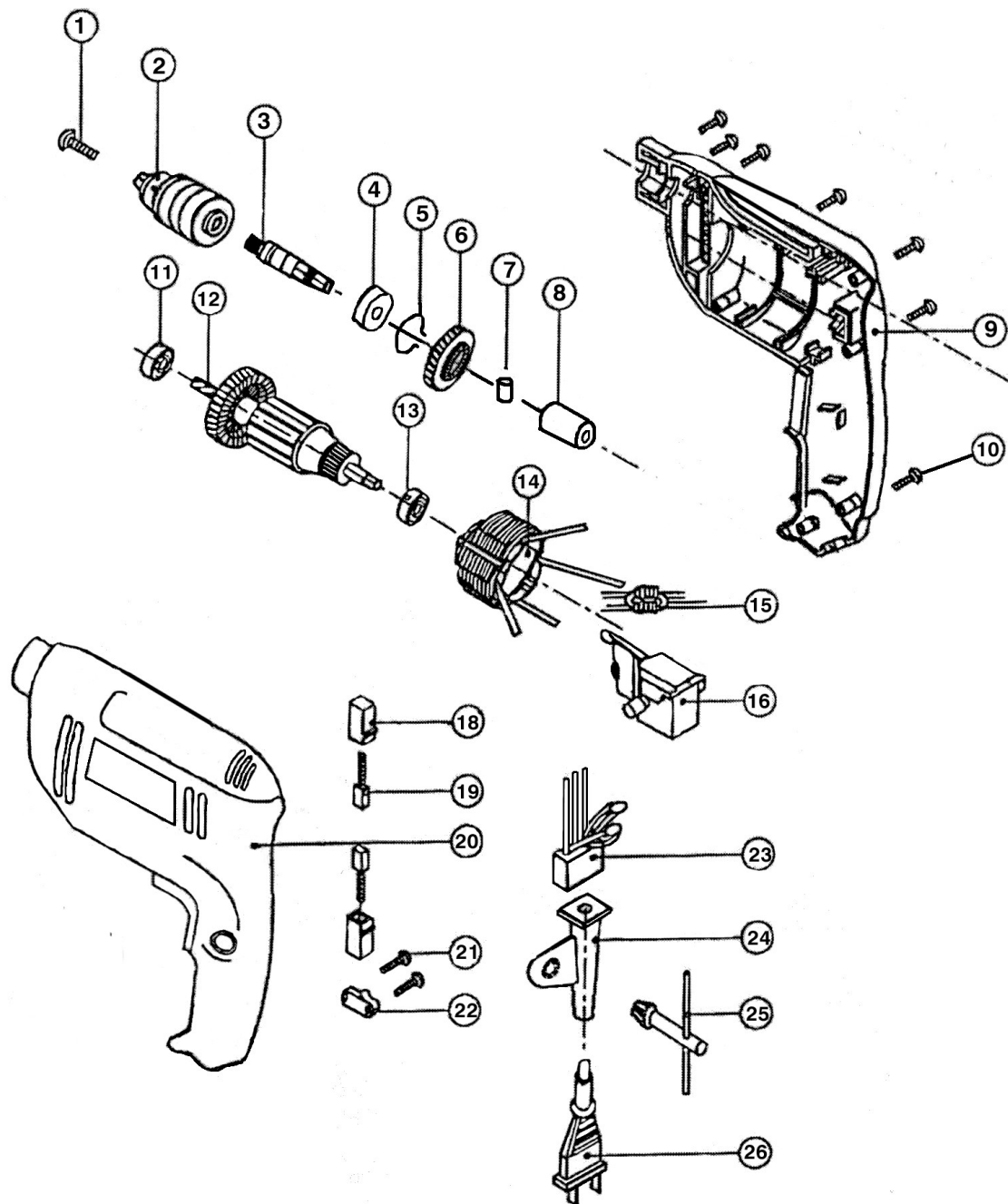

Поз	Наименование	Кол.
1	Винт	1
2	Патрон	1
3	Шпиндель	1
4	Подшипник 6201Z (80201, 12x32x10)	1
5	Кольцо В12 ГОСТ 13942	1
6	Колесо зубчатое	1
7	Штифт	1
8	Подшипник скольжения	1
9	Полуручка правая	1
10	Винт	8
11	Подшипник 608 Z (80018, 8x22x7)	1
12	Якорь	1
13	Подшипник 606 Z (80016, 6x19x6)	1
14	Статор	1
15	Дроссель	2
16	Выключатель	1
18	Обойма	2
19	Щетка	2
20	Полуручка левая	1
21	Винт	2
22	Пластина прижимная	1
23	Конденсатор	1
24	Трубка резиновая	1
25	Ключ патрона	1
26	Электрошнур	1

Исполнитель

Петров В.Г.