

**Перечень основных деталей и узлов изделия**  
**“Аккумуляторный шурупверт АШ 1136”**

Утверждаю  
 Технический директор

\_\_\_\_\_  
 “ ” \_\_\_\_\_ Яковлев Г.В.  
 \_\_\_\_\_ 2009г.

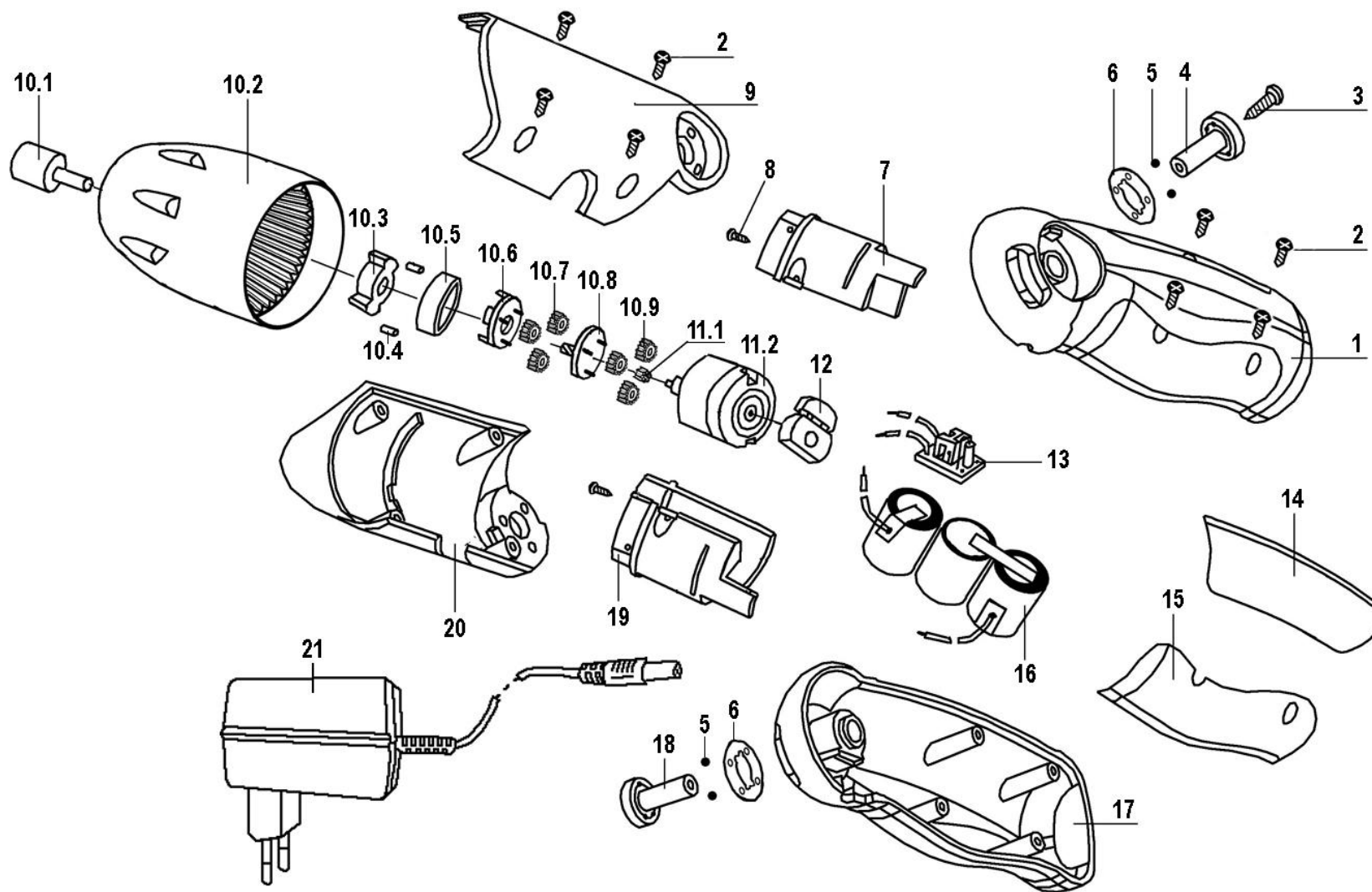

Поз.	Наименование	К.
1	Рукоятка правая	1
2	Винт саморез 3x16	8
3	Винт саморез 3x12	1
4	Стойка правая	1
5	Шарик Ø 2	4
6	Шайба-фиксатор	2
7	Фланец правый	1
8	Винт М2,5x4	2
9	Корпус правый	1
10	Редуктор в сборе	1
10.1	шпиндель с магнит - ным держателем	1
10.2	корпус редуктора	1
10.3	муфта	1
10.4	ролик 4x7	2
10.5	втулка	1
10.6	полумуфта	1
10.7	шестеренка	3
10.8	шестерня	1
10.9	шестеренка (пластмасса)	3
11	Электрический двигатель в сборе	1
11.1	шестерня эл. двигателя	1
11.2	электродвигатель	1
12	Переключатель	1
13	Зарядное устройство	1
14	Накладка верхняя	1
15	Накладка нижняя	1
16	Батарея аккумуляторная Ni-Cd; 1,2В; 0,7 А/час	3
17	Рукоятка левая	1
18	Стойка левая	1
19	Фланец левый	1
20	Корпус левый	1
21	Блок питания	1

Главный технолог

Кудряшов Л.А.

Инженер-конструктор

Петров В.Г.