

Перечень основных деталей и узлов машины ручной электрической сверлильной ударно-вращательной МЭСУ-12

Утверждаю
Технический директор

Анисенков О.А.
2010г.

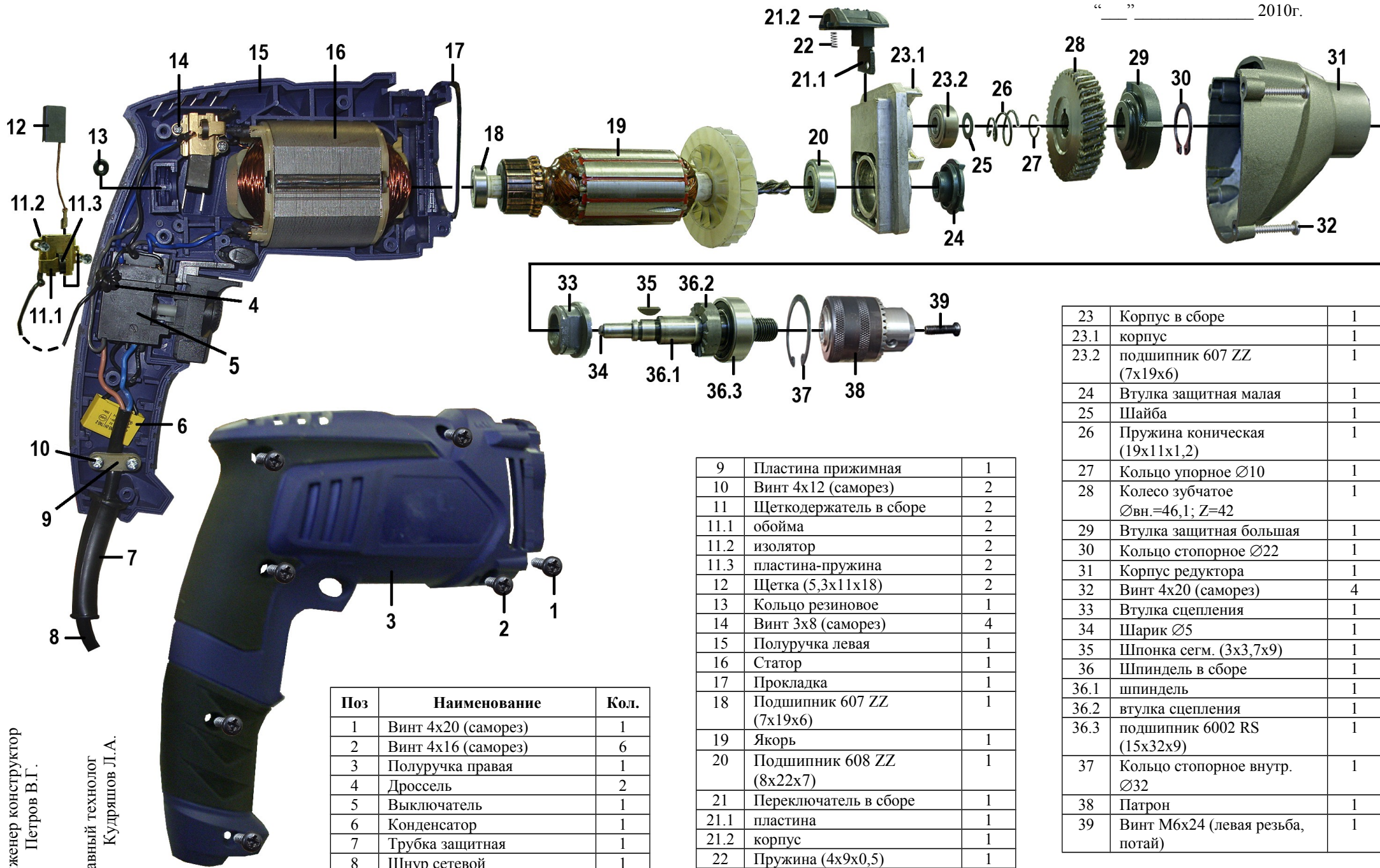

Поз	Наименование	Кол.
1	Винт 4x20 (саморез)	1
2	Винт 4x16 (саморез)	6
3	Полуручка правая	1
4	Дроссель	2
5	Выключатель	1
6	Конденсатор	1
7	Трубка защитная	1
8	Шнур сетевой	1

9	Пластина прижимная	1
10	Винт 4x12 (саморез)	2
11	Щеткодержатель в сборе	2
11.1	обойма	2
11.2	изолятор	2
11.3	пластина-пружина	2
12	Щетка (5,3x11x18)	2
13	Кольцо резиновое	1
14	Винт 3x8 (саморез)	4
15	Полуручка левая	1
16	Статор	1
17	Прокладка	1
18	Подшипник 607 ZZ (7x19x6)	1
19	Якорь	1
20	Подшипник 608 ZZ (8x22x7)	1
21	Переключатель в сборе	1
21.1	пластина	1
21.2	корпус	1
22	Пружина (4x9x0,5)	1

23	Корпус в сборе	1
23.1	корпус	1
23.2	подшипник 607 ZZ (7x19x6)	1
24	Втулка защитная малая	1
25	Шайба	1
26	Пружина коническая (19x11x1,2)	1
27	Кольцо упорное Ø10	1
28	Колесо зубчатое Øвн.=46,1; Z=42	1
29	Втулка защитная большая	1
30	Кольцо стопорное Ø22	1
31	Корпус редуктора	1
32	Винт 4x20 (саморез)	4
33	Втулка сцепления	1
34	Шарик Ø5	1
35	Шпонка сегм. (3x3,7x9)	1
36	Шпиндель в сборе	1
36.1	шпиндель	1
36.2	втулка сцепления	1
36.3	подшипник 6002 RS (15x32x9)	1
37	Кольцо стопорное внутр. Ø32	1
38	Патрон	1
39	Винт М6x24 (левая резьба, потай)	1

Инженер конструктор
Петров В.Г.

Главный технолог
Кудряшов Л.А.