

**Перечень основных деталей и узлов машины
ручной электрической сверлильной ударно-вращательной
МЭСУ-11**

Утверждаю
Технический директор

Анисенков О.А.

“ ” 2010г.

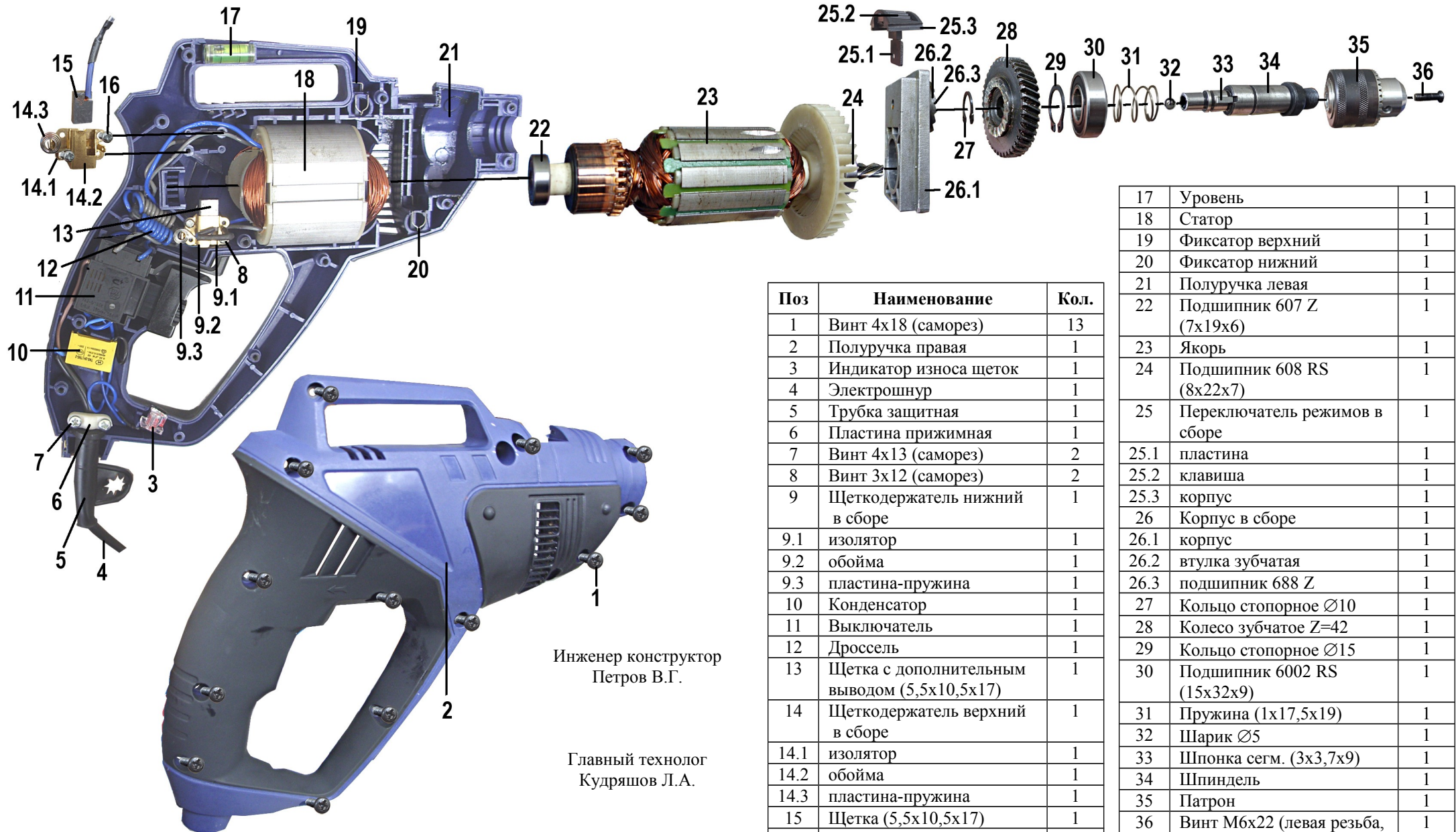

Поз	Наименование	Кол.
1	Винт 4x18 (саморез)	13
2	Полуручка правая	1
3	Индикатор износа щеток	1
4	Электрошнур	1
5	Трубка защитная	1
6	Пластина прижимная	1
7	Винт 4x13 (саморез)	2
8	Винт 3x12 (саморез)	2
9	Щеткодержатель нижний в сборе	1
9.1	изолятор	1
9.2	обойма	1
9.3	пластина-пружина	1
10	Конденсатор	1
11	Выключатель	1
12	Дроссель	1
13	Щетка с дополнительным выводом (5,5x10,5x17)	1
14	Щеткодержатель верхний в сборе	1
14.1	изолятор	1
14.2	обойма	1
14.3	пластина-пружина	1
15	Щетка (5,5x10,5x17)	1
16	Винт 3x12 (саморез)	2

17	Уровень	1
18	Статор	1
19	Фиксатор верхний	1
20	Фиксатор нижний	1
21	Полуручка левая	1
22	Подшипник 607 Z (7x19x6)	1
23	Якорь	1
24	Подшипник 608 RS (8x22x7)	1
25	Переключатель режимов в сборе	1
25.1	пластина	1
25.2	клавиша	1
25.3	корпус	1
26	Корпус в сборе	1
26.1	корпус	1
26.2	втулка зубчатая	1
26.3	подшипник 688 Z	1
27	Кольцо стопорное Ø10	1
28	Колесо зубчатое Z=42	1
29	Кольцо стопорное Ø15	1
30	Подшипник 6002 RS (15x32x9)	1
31	Пружина (1x17,5x19)	1
32	Шарик Ø5	1
33	Шпонка сегм. (3x3,7x9)	1
34	Шпиндель	1
35	Патрон	1
36	Винт М6x22 (левая резьба, потай)	1

Инженер конструктор
Петров В.Г.

Главный технолог
Кудряшов Л.А.