

Перечень основных деталей и узлов шуруповерта электрического ЭШ-0.75-01(0.66)

П.	Наименование	К.
1	Шнур сетевой L=2 м. (2x0.75 мм)	1
2	Трубка защитная	1
3	Пластина прижимная	1
4	Винт саморез 4x15	2
5	Конденсатор 0,22μ 250V	1
6	Выключатель 4А 250 V	1
7	Дроссель	2
8	Щеткодержатель	2
9	Щетка 6x9x12	2
10	Винт саморез 3x8	4
11	Вставка	1
12	Крышка	1
13	Винт саморез 4,2x18	1
14	Корпус эл. двигателя	1
15	Статор	1
16	Винт саморез 4,2x60	2
17	Диафрагма	1
18	Компенсатор	1
19	Подшипник 607 RZ (7x19x6)	1
20	Якорь	1

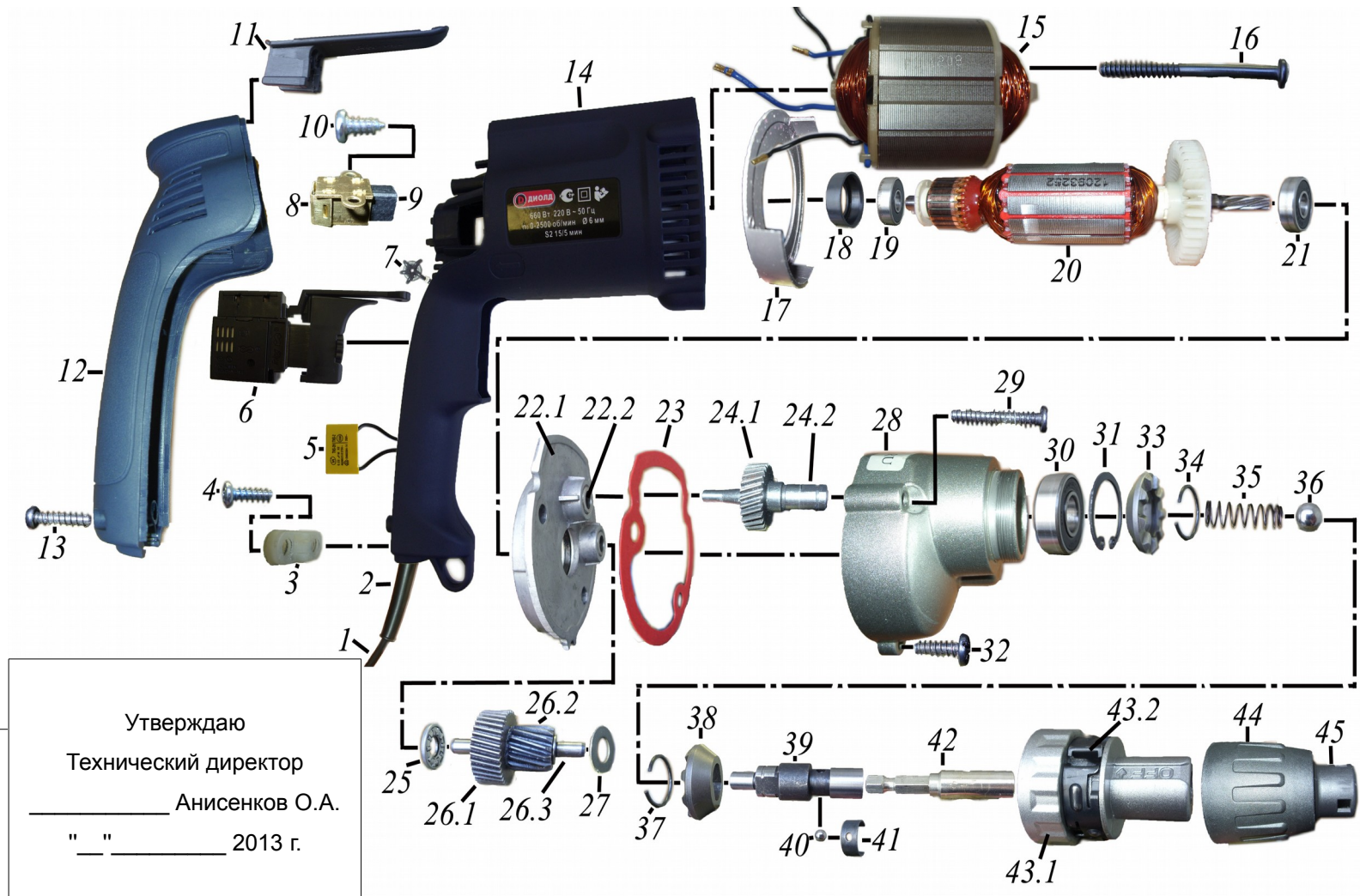

Утверждаю
Технический директор
_____ Анисенков О.А.
"__" _____ 2013 г.

21	Подшипник 608 RZ (8x22x7)	1
22	Корпус промежуточный в сборе	1
22.1	Корпус	1
22.2	Подшипник роликовый НК 0609 06	2
23	Прокладка промежуточная	1
24	Колесо зубчатое в сборе	1
24.1	Колесо зубчатое Z=28	1
24.2	Ось	1
25	Подшипник упорный	1
26	Зубчатая пара в сборе	1
26.1	Колесо зубчатое Z=37	1
26.2	Колесо зубчатое Z=15	1
26.3	Ось	1
27	Шайба Ø6	1
28	Корпус редуктора	1
29	Винт саморез 4.2x36	2
30	Подшипник 6001 RZL (12x28x8)	1

31	Кольцо стопорное внутреннее Ø 28	1
32	Винт саморез 4x18	1
33	Полумуфта	1
34	Кольцо запорное Ø 12	1
35	Пружина 6x22x0.6	1
36	Шарик Ø 5	1
37	Кольцо запорное Ø 12	1
38	Полумуфта	1
39	Шпиндель	1

40	Шарик Ø 3.5	1
41	Фиксатор	1
42	Держатель с магнитной головкой	1
43	Втулка шпинделя в сборе	1
43.1	Втулка	1
43.2	Фиксатор	1
44	Втулка	1
45	Втулка ограничительная	1