

**Перечень основных деталей и узлов машины
ручной электрической сверлильной ударно-вращательной
МЭСУ-9**

Утверждаю
Технический директор

Анисенков О.А.

2010г.

“ ”

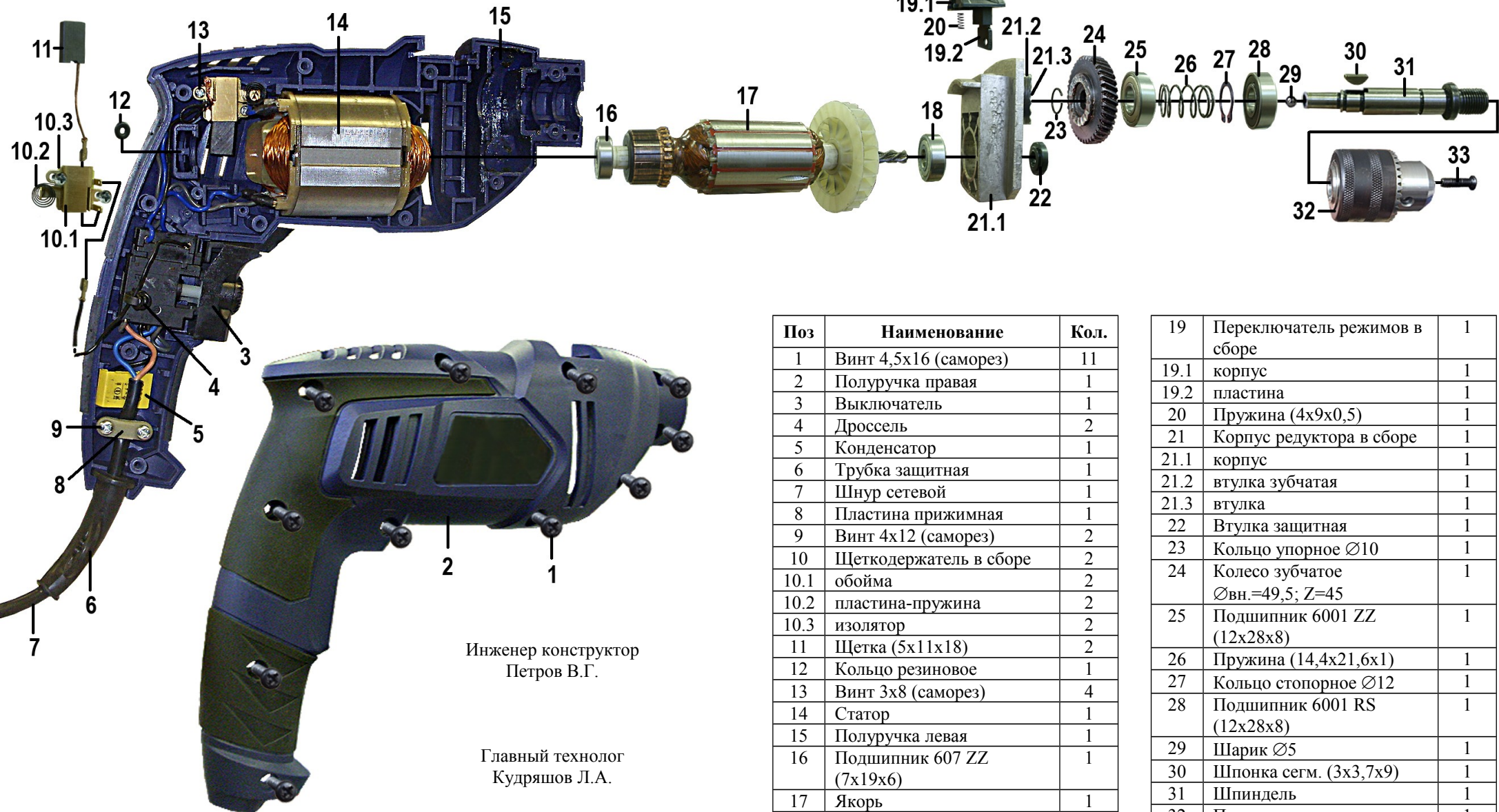

Инженер конструктор
Петров В.Г.

Главный технолог
Кудряшов Л.А.

Поз	Наименование	Кол.
1	Винт 4,5x16 (саморез)	11
2	Полуручка правая	1
3	Выключатель	1
4	Дроссель	2
5	Конденсатор	1
6	Трубка защитная	1
7	Шнур сетевой	1
8	Пластина прижимная	1
9	Винт 4x12 (саморез)	2
10	Щеткодержатель в сборе	2
10.1	обойма	2
10.2	пластина-пружина	2
10.3	изолятор	2
11	Щетка (5x11x18)	2
12	Кольцо резиновое	1
13	Винт 3x8 (саморез)	4
14	Статор	1
15	Полуручка левая	1
16	Подшипник 607 ZZ (7x19x6)	1
17	Якорь	1
18	Подшипник 608 Z (8x22x7)	1

19	Переключатель режимов в сборе	1
19.1	корпус	1
19.2	пластина	1
20	Пружина (4x9x0,5)	1
21	Корпус редуктора в сборе	1
21.1	корпус	1
21.2	втулка зубчатая	1
21.3	втулка	1
22	Втулка защитная	1
23	Кольцо упорное Ø10	1
24	Колесо зубчатое Øвн.=49,5; Z=45	1
25	Подшипник 6001 ZZ (12x28x8)	1
26	Пружина (14,4x21,6x1)	1
27	Кольцо стопорное Ø12	1
28	Подшипник 6001 RS (12x28x8)	1
29	Шарик Ø5	1
30	Шпонка сегм. (3x3,7x9)	1
31	Шпиндель	1
32	Патрон	1
33	Винт М6x24 (левая резьба, потай)	1