

Утверждаю
Технический директор

Яковлев Г.В.
“ ” 2008г.

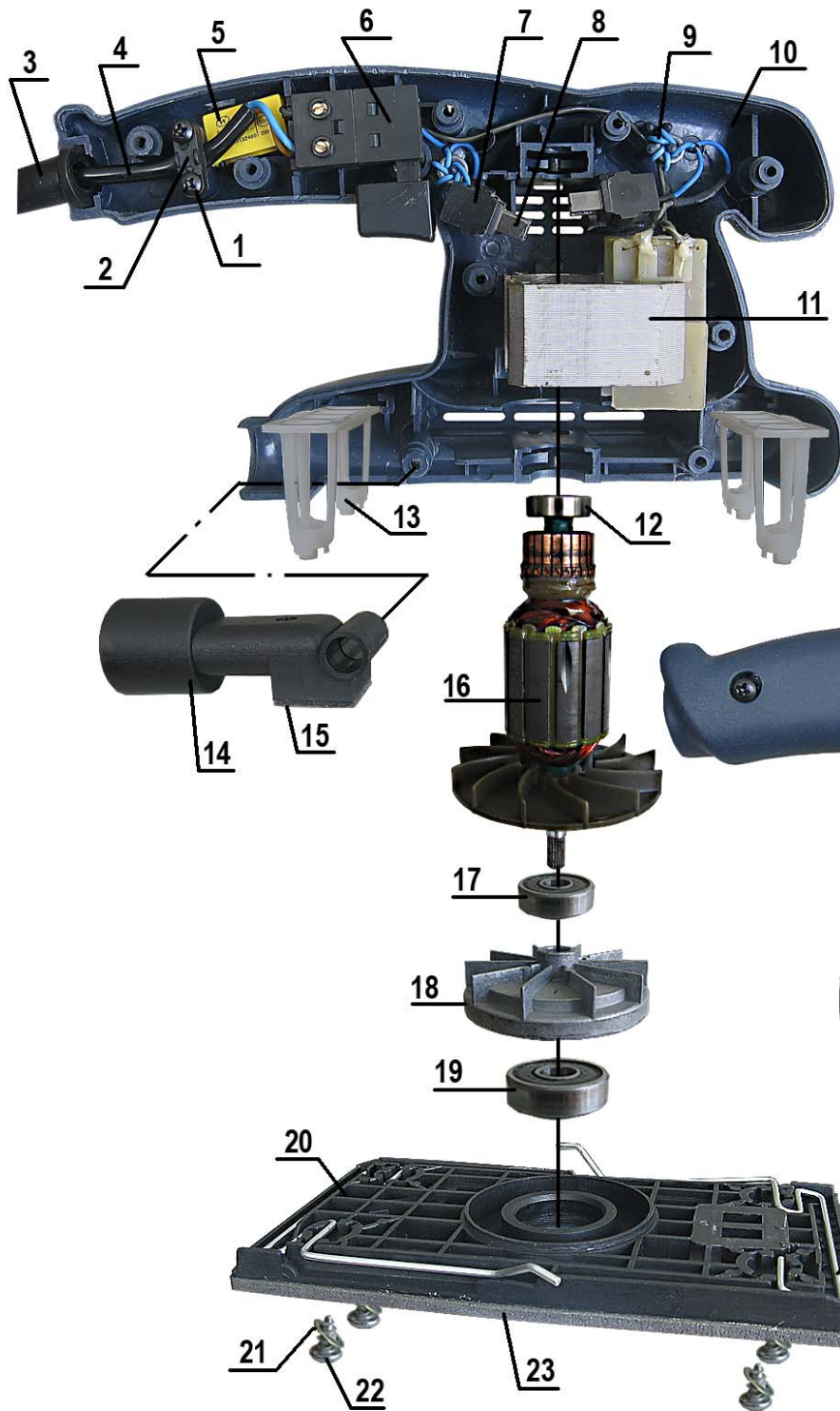

**Перечень основных деталей и узлов
машины ручной электрической
плоскошлифовальной
МПШ-0,18**

Поз	Наименование	Кол.
1	Винт	2
2	Пластина прижимная	1
3	Трубка защитная	1
4	Электрошнур	1
5	Конденсатор	1
6	Выключатель	1
7	Щеткодержатель	2
8	Щетка	2
9	Дроссель	2
10	Корпус левый	1
11	Статор	1

12	Подшипник 626 R Z (6x19x6)	1
13	Амортизатор	2
14	Патрубок	1
15	Прокладка	1
16	Якорь	1
17	Подшипник 627 R Z (7x19x6)	1
18	Эксцентрик	1
19	Подшипник 6001RZ 80101, (12x28x8)	1
20	Шлифовальная платформа	1

21	Шайба	4
22	Винт	4
23	Резиновая подошва	1
24	Зажим	2
25	Винт	9
26	Корпус правый	1

Инженер-конструктор

Петров В.Г.

Главный технолог

Кудряшов Л.А.