

Начальник технического отдела:

_____ Петров В.Г.

Инженер-технолог: _____

Самойленко М.А.

**Перечень основных деталей и узлов дрели ручной электрической
аккумуляторной ДЭА-12В-01, ДЭА-12В-02**

Утверждаю
Технический директор

_____ Анисенков О.А.

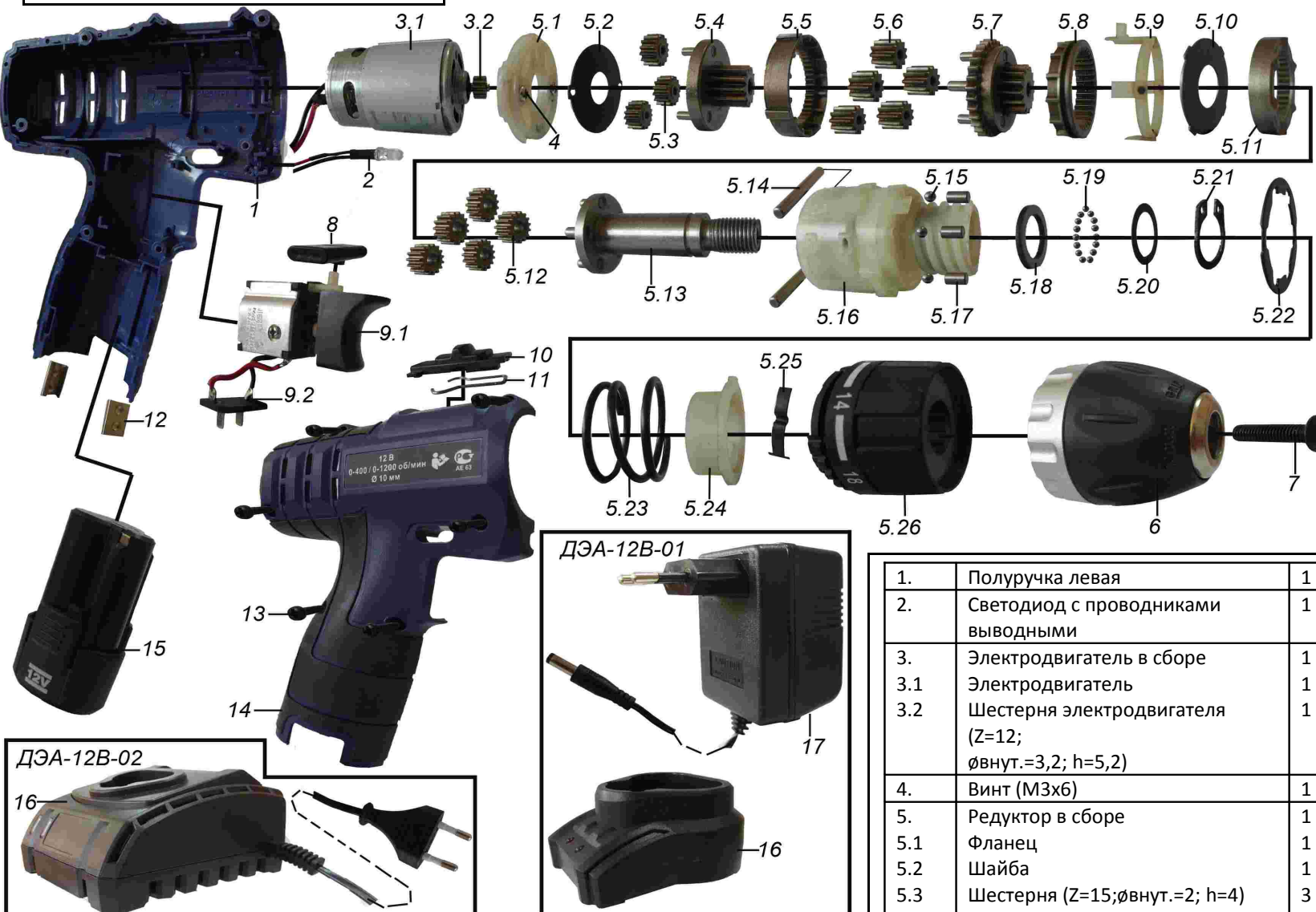

| | | |
|------|--|----|
| 5.8 | Втулка зубчатая | 1 |
| 5.9 | Втулка | 1 |
| 5.10 | Пластина | 1 |
| 5.11 | Втулка зубчатая | 1 |
| 5.12 | Шестерня (Z=10;ϕвнут.=3,1;h=4,5) | 5 |
| 5.13 | Шпиндель | 1 |
| 5.14 | Ролик (3x27,3) | 2 |
| 5.15 | Шарик ϕ4 | 6 |
| 5.16 | Корпус редуктора | 1 |
| 5.17 | Ролик (4x5) | 6 |
| 5.18 | Шайба(ϕвнут.=12,3; ϕвн.=17,6; S=1) | 1 |
| 5.19 | Шарик ϕ3 | 15 |
| 5.20 | Шайба(ϕвнут.=12,3; ϕвн.=17,6; S=0,5) | 1 |
| 5.21 | Кольцо стопорное ϕ12 | 1 |
| 5.22 | Пластина | 1 |
| 5.23 | Пружина(33,5x18,3x2,5) | 1 |
| 5.24 | Втулка | 1 |
| 5.25 | Фиксатор | 1 |
| 5.26 | Втулка регулировки | 1 |
| 6. | Патрон 3/8-24UNF | 1 |
| 7. | Винт (M5x18)левая резьба | 1 |
| 8. | Переключатель реверса | 1 |
| 9. | Выключатель в сб. | 1 |
| 9.1 | Выключатель 7,2-24V | 1 |
| 9.2 | Контактное устройство | 1 |
| 10. | Переключатель | 1 |
| 11. | Фиксатор | 1 |
| 12. | Фиксатор | 2 |
| 13. | Винт (3x14)саморез | 6 |
| 14. | Полуручка правая | 1 |
| 15. | Батарея аккумуляторная (12В;1,5А/час) | 1 |
| 16. | Зарядное устройство | 1 |
| 17. | Блок питания | 1 |

| | | |
|-----|---|---|
| 1. | Полуручка левая | 1 |
| 2. | Светодиод с проводниками выводными | 1 |
| 3. | Электродвигатель в сборе | 1 |
| 3.1 | Электродвигатель | 1 |
| 3.2 | Шестерня электродвигателя (Z=12; ϕвнут.=3,2; h=5,2) | 1 |
| 4. | Винт (M3x6) | 1 |
| 5. | Редуктор в сборе | 1 |
| 5.1 | Фланец | 1 |
| 5.2 | Шайба | 1 |
| 5.3 | Шестерня (Z=15;ϕвнут.=2; h=4) | 3 |
| 5.4 | Шестерня | 1 |
| 5.5 | Втулка зубчатая | 1 |
| 5.6 | Шестерня (Z=11;ϕвнут.=2,6; h=6) | 5 |
| 5.7 | Шестерня | 1 |

ДЭА-12В-02

16

ДЭА-12В-01

17

16