

**Перечень основных деталей и узлов
машины ручной электрической сверлильной
ударно-вращательной
МЭСУ-10**

Утверждаю
Технический директор
_____ Яковлев Г.В.
“ ___ ” _____ 2009г.

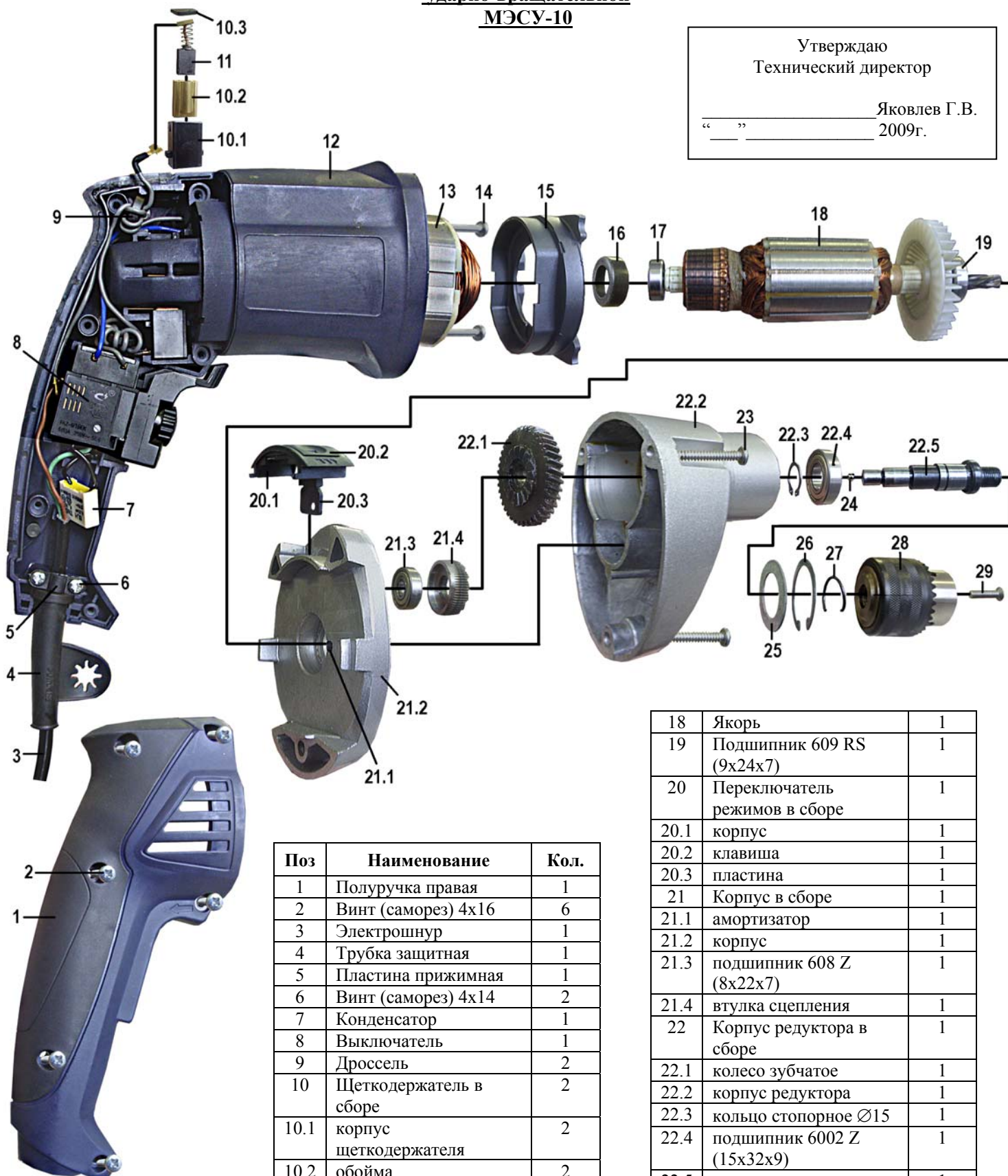

Инженер конструктор
Петров В.Г.

Главный технолог
Кудряшов Л.А.

Поз	Наименование	Кол.
1	Полуручка правая	1
2	Винт (саморез) 4x16	6
3	Электрошнур	1
4	Трубка защитная	1
5	Пластина прижимная	1
6	Винт (саморез) 4x14	2
7	Конденсатор	1
8	Выключатель	1
9	Дроссель	2
10	Щеткодержатель в сборе	2
10.1	корпус щеткодержателя	2
10.2	обойма	2
10.3	крышка	2
11	Щетка (5,3x11x15)	2
12	Полуручка левая	1
13	Статор	1
14	Винт (саморез) 4x60	2
15	Диафрагма	1
16	Втулка резиновая	1
17	Подшипник 607 Z (7x19x6)	1

18	Якорь	1
19	Подшипник 609 RS (9x24x7)	1
20	Переключатель режимов в сборе	1
20.1	корпус	1
20.2	клавиша	1
20.3	пластина	1
21	Корпус в сборе	1
21.1	амортизатор	1
21.2	корпус	1
21.3	подшипник 608 Z (8x22x7)	1
21.4	втулка сцепления	1
22	Корпус редуктора в сборе	1
22.1	колесо зубчатое	1
22.2	корпус редуктора	1
22.3	кольцо стопорное Ø15	1
22.4	подшипник 6002 Z (15x32x9)	1
22.5	шпindelь	1
23	Винт (саморез) 4x40	1
24	Шарик Ø4	1
25	Шайба	1
26	Кольцо стопорное внутреннее Ø32	1
27	Кольцо-пружина	1
28	Патрон	1
29	Винт М6x25 (левая резьба)	1